

Zona attacco aria
Consumo 100Lt-min 7bar

Con optional mandrino pneumatico
Consumo 450Lt-min 9bar

Zona attacco alimentazione

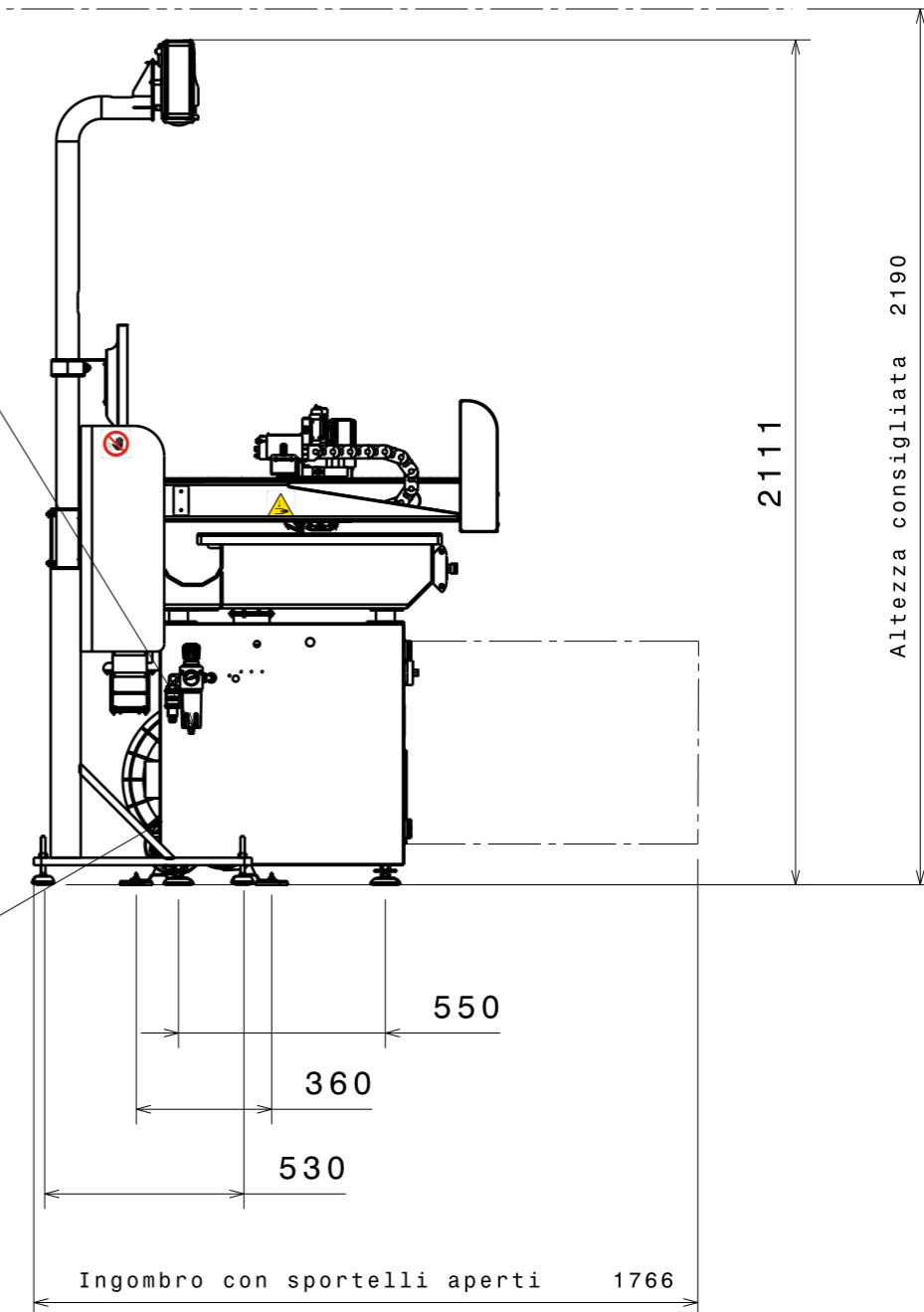

NON MISURARE IN SCALA NEL DUBBIO CHIEDERE		D	-	-	-
Tolleranze generali di lavorazione		C	-	-	-
Quote lin. (Φ comp.) : sino a 18 \pm 0.15		B	-	-	-
" " " > 18 a 80 \pm 0.25		A	-	-	-
" " " > 80 \pm 0.4		N.	Data	Oggetto modifica	Firma
Angoli < \pm 0°30'					
$\nabla\nabla\nabla = \frac{0.2}{\sqrt{}}$	$\nabla\nabla = \frac{0.3}{\sqrt{}}$	$\nabla\nabla = \frac{3.2}{\sqrt{}}$	$\nabla = \frac{12.5}{\sqrt{}}$	$\sim = \checkmark$	
Arrotondare o smussare gli spigoli non quotati con R=0.3 o smusso 0.3 a 45°					
Scala: 1:20	Data: 07/06/10	Denom.	FC 222		Peso grezzo= 0,00 kg
					Peso finito= 440 kg
	Disegn. Galbiati	Mod.	FC		Stato -
	Visto	Quant.	1		Mater. -
	Area m ² -	Finit.	-		Scheda -
	Tratt.term. -	Durezza -	-		Dis. N° -